

www.mazzettirenato.it

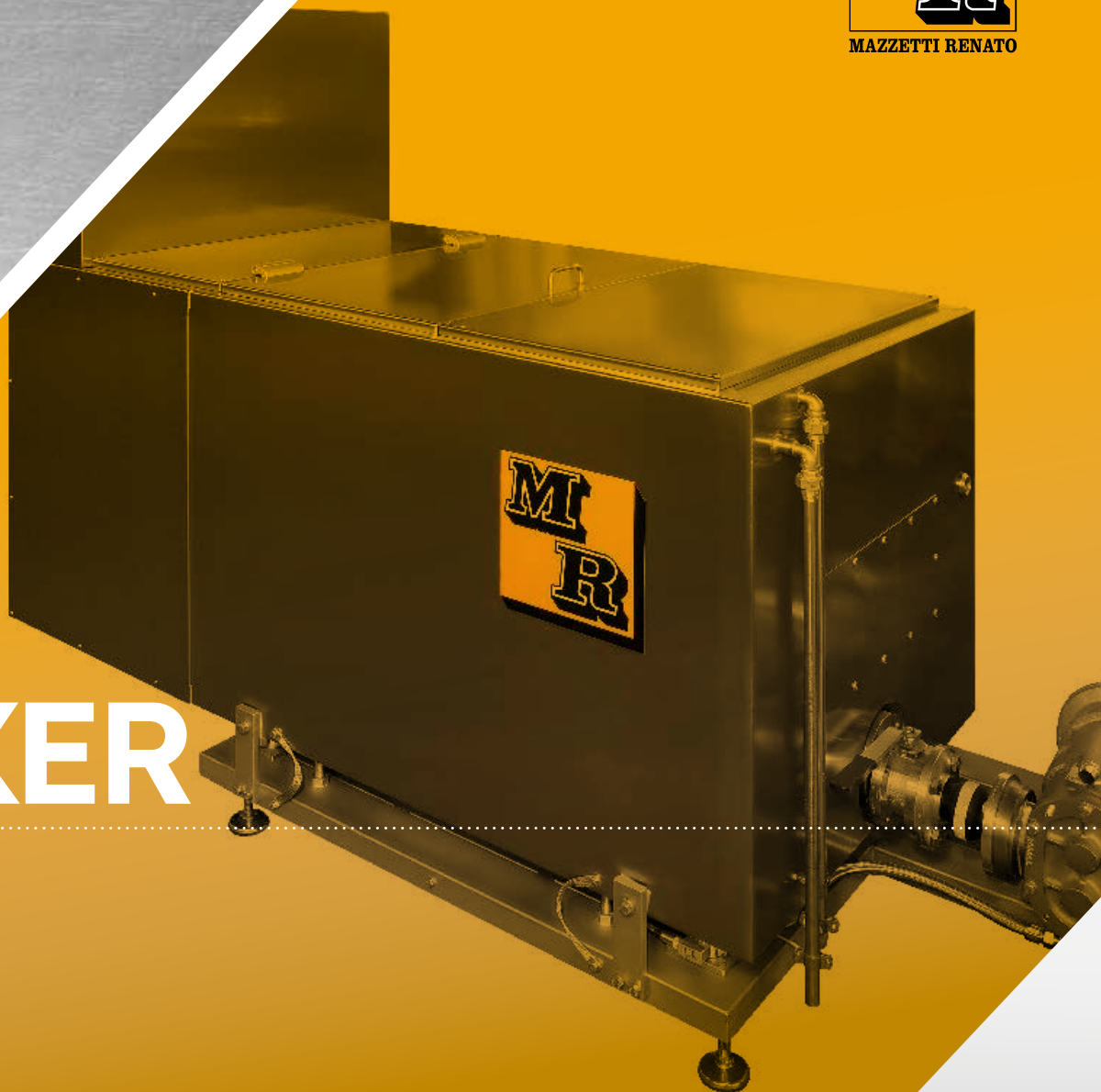

MIXER



MACHINES FOR YOUR DELIGHTS SINCE 1972



Il MIXER è stato sviluppato per pesare e mescolare gli ingredienti in modo da preparare una miscela per caricare i raffinatori tipo WAFA. I raffinatori WAFA 200 e WAFA 300 devono essere alimentati in automatico con una miscela di ingredienti direttamente pompata dall'interno dei raffinatori. La WAFA100 può essere caricata sia in modo automatico che manuale. Il MIXER è provvisto di celle di carico di modo che ogni ingrediente possa essere accuratamente misurato. Quando tutti gli ingredienti sono dosati, due pale provvedono al mescolamento degli ingredienti in modo da creare in breve tempo una massa omogenea. La massa è quindi trasferita, per mezzo di una pompa, alla raffinatrice WAFA. Quando il MIXER è scarico si rende disponibile per una nuova carica; questo permette di minimizzare i tempi di attesa per il carico delle WAFA aumentando la capacità del sistema.



MIXER

СИСТЕМА ПЕРЕМЕШИВАНИЯ предназначена для взвешивания и перемешивания нескольких ингредиентов перед подачей подлежащей рафинированию массы в шаровые мельницы WAFA. В WAFA 200 и WAFA 300 ингредиенты должны обязательно предварительно перемешиваться и автоматически перекачиваться внутрь машины, а шаровые мельницы WAFA 100 можно загружать любым способом, вручную или автоматически. СИСТЕМЫ ПЕРЕМЕШИВАНИЯ оснащены датчиками нагрузки, которые обеспечивают правильное дозирование каждого ингредиента. После загрузки ингредиентов специально спроектированные лезвия начинают быстро и аккуратно перемешивание. Полученная масса подается в шаровую мельницу. По окончании выгрузки система перемешивания вновь готова к новому циклу обработки, минимизируя время ожидания между загрузками. Кроме того, каждая система перемешивания в состоянии обслуживать до 6 шаровых мельниц WA-FA, что делает их незаменимыми в ходе реализации плана по увеличению производительности завода.

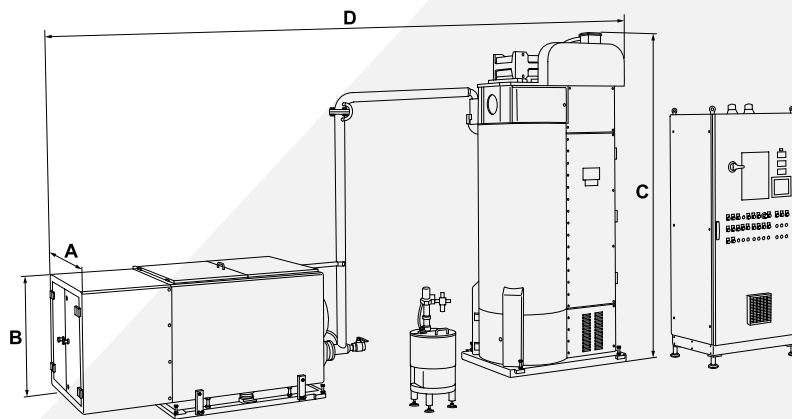

Modello Модель	Capacità Производственные мощности (kg/h)	Dimensioni Размер (mm)				Potenza richiesta Потребляемая мощность (Kw)
		A	B	C	D	
MIXER 2400	2400	3570	1550	210	1420	18
MIXER 1000	1000	2520	1370	370	1350	15
MIXER 400	400	2300	1100	350	1120	13



Mazzetti Renato Srl
Macchine per
l'industria dolciaria

Via Monte Grappa, 9
20067 - Tribiano (MI) - Italy
Phone: +39 0290631159
Fax +39 029064445
E-mail: info@mazzettirenato.it

Tutte le informazioni e le specifiche tecniche riportate nel presente catalogo sono suscettibili di modifiche. Mazzetti Renato srl si riserva il diritto di apportare alle macchine qualsiasi modifica che possa migliorarne le prestazioni.

Вся информация и спецификации, перечисленные в этом каталоге, могут быть изменены. Mazzetti Renato srl оставляет за собой право внесения изменений в машины, которые могут улучшить их производительность.